

Tieflader mit ausziehbarem Heck für Ladungen bis max. 10 500mm.

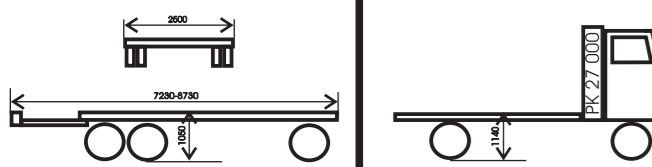

Mercedes Kranwagen
BDF Wechselbückenfahrzeug für 6 m Brücken
Fahrzeug offen oder geschlossen möglich
Nutzlast: 4000 kg
Kran: bei 4,6m 4300 kg Hubkraft
bei 14,9m 1300 kg Hubkraft

Was spricht für uns

„ Unser Erfolgskonzept ist, eine klare Organisation mit schnellen Entscheidungswegen und kompetenten Mitarbeitern.“

Wir bieten die Vorteile eines konzernunabhängigen, inhabergeführten Familienunternehmens für Normal- und Sondertransporte

Außer E-mail und Fax benutzen wir auch das altbewährte Telefon und gewährleisten hiermit ständige Erreichbarkeit für unsere Kunden.

Zu einer guten und langfristigen Zusammenarbeit ist uns der persönliche Kontakt wichtig.

Unsere Leistungen

Wir bieten unseren Kunden individuelle Transportlösungen mit unserem eigenen Fuhrpark.

Unsere oberste Priorität gilt der Kundenzufriedenheit.

Wir liefern Ihr Transportgut:

- ohne Mängel
- Termintreu
- Zuverlässig

Weitere Leistungen

- Einholung von Ausnahmegenehmigungen
- Erstellung von Streckenprotokollen
- Organisation der Transportbegleitungen sowie Polizeibegleitungen
- Gestellung von Ladehilfsmittel
- Mithilfe bei Montagearbeiten

HILLER

Güterkraftverkehr

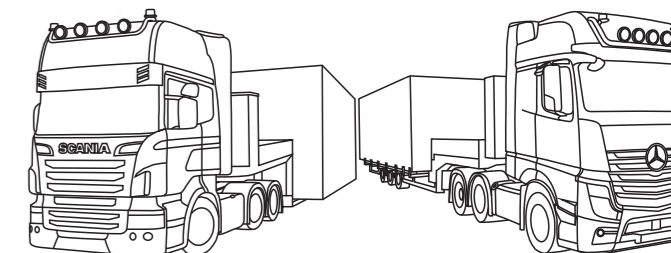

Hiller GmbH
Friedhofstraße 63
D- 71088 Holzgerlingen
Tel: +49 7031 439218
Fax: +49 7031 224247
E-mail: hillergmbh@googlemail.com
Internet: hiller-gueterkraftverkehr.de

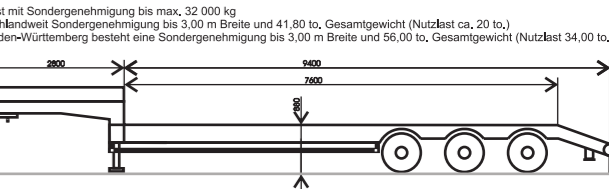
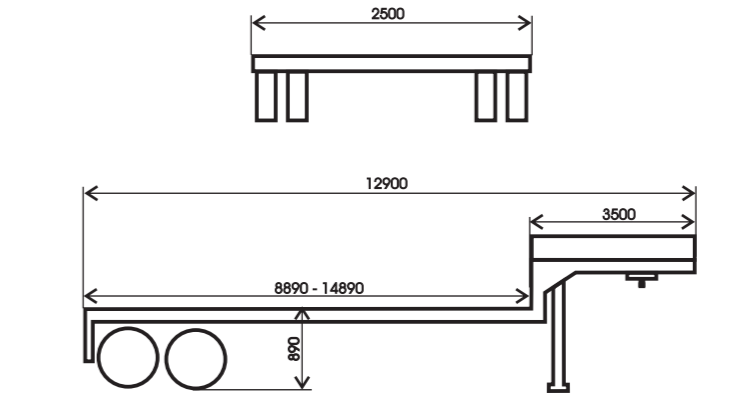
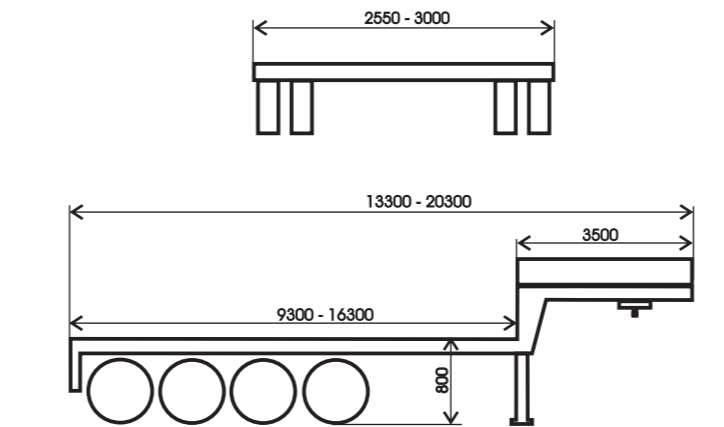
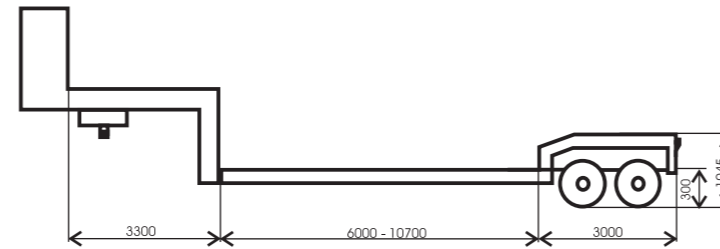
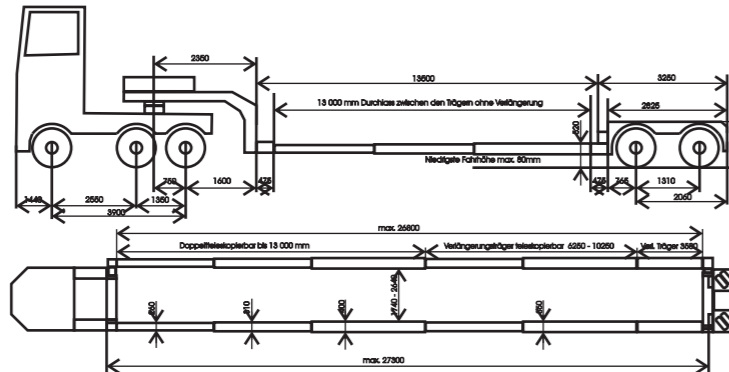
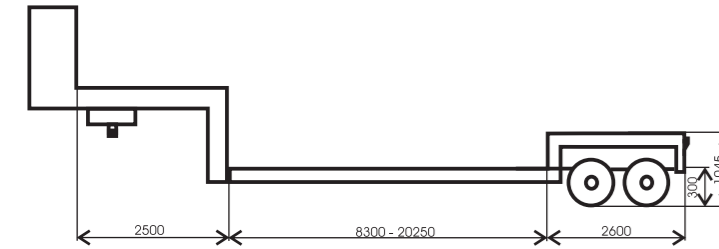

Sattel bei unteilbaren Gütern im Tiefbett mit Einbauträgern bis auf 20250 mm teleskopierbar
 Nutzlast ohne Einbauträger 25 000 kg
 Nutzlast mit Einbauträger 22 000 kg
 Absattelbarer Schwanenhals zur Beladung von Baumaschinen

Nutzlast ohne Träger 21 000 kg
 Nutzlast kurze Träger 20 000 kg (Bettlänge max. 16500 mm)
 Nutzlast lange Träger 18 000 kg (Bettlänge max. 23 250mm)
 Nutzlast alle Träger 16500 kg (Bettlänge max. 26 800mm)

Sattel bei unteilbaren Gütern im Tiefbett bis auf 10700 mm ausziehbar
 Nutzlast max. 23 000 kg

Nutzlast max. 31 800 kg

Nutzlast max. 19 000 kg

Nutzlast mit Sondergenehmigung bis max. 32 000 kg
 Deutschlandweit Sondergenehmigung bis 3,00 m Breite und 41,80 t, Gesamtgewicht (Nutzlast ca. 20 t.)
 Für Baden-Württemberg besteht eine Sondergenehmigung bis 3,00 m Breite und 56,00 t, Gesamtgewicht (Nutzlast 34,00 t.)